

t-max

# KALIP ŞARTLANDIRMA ÜNİTELERİ





## Eco Tempmax Kalıp Şartlandırma Üniteleri

Kalıp şartlandırma üniteleri, ergonomik tasarımı sayesinde kalıp, kalender, silindir ve plakalarınızın ısı değerlerini sabit sıcaklıkta ve denetim altında tutmak için mükemmel bir çözüm sunar. Isı kontrolü, mikroprosesör tarafından garanti altına alınır ve düzenlenir.

### ÖZELLİKLER

- PID kontrol cihazı sayesinde kalıp içi sıcaklığı  $\pm 1^{\circ}\text{C}$  hassasiyetle koruma sağlar.
- Termokupül arızası, faz arızası, pompa aşırı yüklenmesi, aşırı ısınma, su veya yağ eksikliği gibi durumlarda koruyucu fonksiyonlar ve alarmlar mevcuttur.
- Mikro işlemci kontrolü sayesinde cihazı kontrol etmek ve tek bir düğme ile ayarlamak mümkündür.
- Panelden gerçek sıcaklık ve sıcaklık ayarını görüntüleyebilme imkânı sunar.
- Cihaza monte edilen özel pompa sayesinde yüksek sıcaklıkta sabit basınç ve debi verir.
- Cihaz içinde paslanmaya ve ısıya karşı dayanıklı tank mevcuttur.
- Aşırı ısınmayı engellemek için bağımsız yüksek ısı termostatu bulunur.
- Isıtma grubu, kalın ve dayanıklı paslanmaz çelik malzemeden üretilmiştir.
- Kompakt yapısı sayesinde dahili ünitelere kolay ulaşım ve bakım sağlar.
- D Serisi cihazlarda, sıcaklıklarını ayrı ayrı kontrol eden bir mikro işlemci bulunur.
- İki farklı kalıp veya makineyi kontrol etme imkanı sunan ayrı ayrı sıcaklık kontrolüne sahiptir.
- Enerji kaybını önlemeye uygun şekilde imal edilmiştir.

### Sulu Tip

Model	Max. Isı	Soğutma Şekli	Isıtıcı Gücü (kw)	Pompa Gücü (kw)	Max. Pompa Debisi (L/dak.)	Max. Pompa Basıncı (bar)	Bağlantı Ölçüleri (inch)	Cihaz Boyutları (CxAxB (mm))	Ağırlık (kg)
TC-600-W	Su 120°C	Direkt	6	0,37	42	2,8	3/8"(2x2)	815x320x640	50
TC-600-W-D			6x2	0,37x2	42	2,8	3/8"(4x2)	815x320x640	110
TC-900-W			9	0,75	56	3,8	3/8"(2x2)	815x320x640	55
TC-900-W-D			9x2	0,75x2	56	3,8	3/8"(4x2)	815x320x640	120
TC-1200-W			12	1,5	110	6	3/8"(4x2)	815x320x640	60
TC-2400-W			24	2,2	140	8,5	1"(1x2)	830x350x860	80
TC-3600-W			36	2,2	140	8,5	1"(1x2)	1130x400x1050	120

### Yağlı Tip

Model	Max. Isı	Soğutma Şekli	Isıtıcı Gücü (kw)	Pompa Gücü (kw)	Max. Pompa Debisi (L/dak.)	Max. Pompa Basıncı (bar)	Bağlantı Ölçüleri (inch)	Cihaz Boyutları (CxAxB (mm))	Ağırlık (kg)
TC-600-O	200°C	Endirekt	6	0,37	42	2,8	3/8"(2x2)	815x320x640	50
TC-600-O-D			6x2	0,37x2	42	2,8	3/8"(4x2)	815x320x640	110
TC-900-O			9	0,75	56	3,8	3/8"(2x2)	815x320x640	55
TC-900-O-D			9x2	0,75x2	56	3,8	3/8"(4x2)	815x320x640	120
TC-1200-O			12	1,5	110	6	3/8"(4x2)	815x320x640	60
TC-2400-O			24	1,5	110	6	1"(1x2)	830x350x860	80
TC-3600-O			36	2,2	140	8,5	1,25"(1x2)	1130x400x1050	120

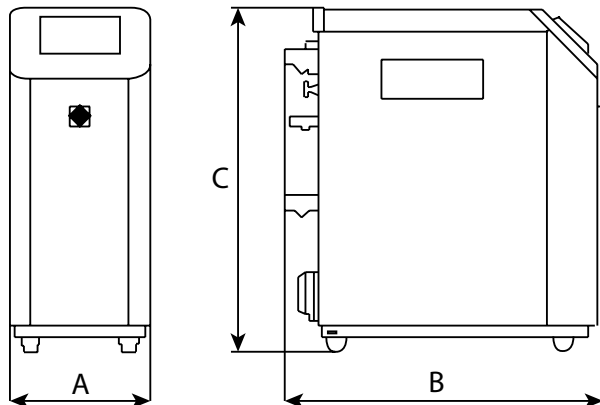



## Tempmax Kalıp Şartlandırma Üniteleri

Kalıp şartlandırma üniteleri, kalıpların ısısını yükseltmek ve sabit bir sıcaklıkta tutmak için kullanılır. Ayrıca diğer benzer uygulamalarda da kullanılabilirler.

Kalıptan çıkan yüksek sıcaklıktaki su, doğrudan soğutulur ve daha sonra yüksek basınçlı pompa ile boru ısıtıcılarına gönderilerek sabit sıcaklığı ısıtılır.

Optimize edilmiş tasarımıyla 95 ve 120°'ye kadar ısıtılabilir.

Bu kalıp şartlandırıcıların mikroişlemci tabanlı PID sıcaklık kontrolü (+), (-) 1°C'lik doğru, güvenilir ve uygun maliyetli işlem sıcaklığı hassasiyetini sağlar.

### TM095 Serisi

Model	Max. Isı	Isıtma Kapasitesi	Soğutma Şekli	Isı Transfer Sıvısı	Proses Pompası	Tank Kapasitesi	Bağlantı Ölçüleri (inch)	Voltaaj			
	C	kW			Pompa Gücü(kw)	Pompa Debisi (L/dak.)	Basınç (Bar)	(Litre)	Proses	Soğutma	V/Hz
TM095-90-W	95	9	Direct	Su	0,75	120	2	12	1"	1"	3x400V/50HZ
TM095-135-W	95	13,5	Direct	Su	0,75	120	2	12	1"	1"	3x400V/50HZ
TM095-180-W	95	18	Direct	Su	0,75	120	2	12	1"	1"	3x400V/50HZ



Dokunmatik  
Ekran

### Cihaz Boyutları

Model		TM095-90-W	TM095-135-W	TM095-180-W
A	mm	300	300	300
B	mm	900	900	900
C	mm	700	700	700

### TM120 Serisi

Model	Max. Isı	Isıtma Kapasitesi	Soğutma Şekli	Isı Transfer Sıvısı	Proses Pompası			Tank Kapasitesi	Bağlantı Ölçüleri (inch)		Voltaj
	C	kW			Pompa Gücü(kw)	Pompa Debisi (L/dak.)	Basınc (Bar)	(Litre)	Proses	Soğutma	V/Hz
TM120-90-W	120	9	Direct	Su	0,75	60	3,5	12	1"	1"	3x400V/50HZ
TM120-135-W	120	13,5	Direct	Su	0,75	60	3,5	12	1"	1"	3x400V/50HZ
TM120-180-W	120	18	Direct	Su	0,75	60	3,5	12	1"	1"	3x400V/50HZ

### Cihaz Boyutları

Model		TM120-90-W	TM120-135-W	TM120-135-W
A	mm	300	300	300
B	mm	900	900	900
C	mm	700	700	700

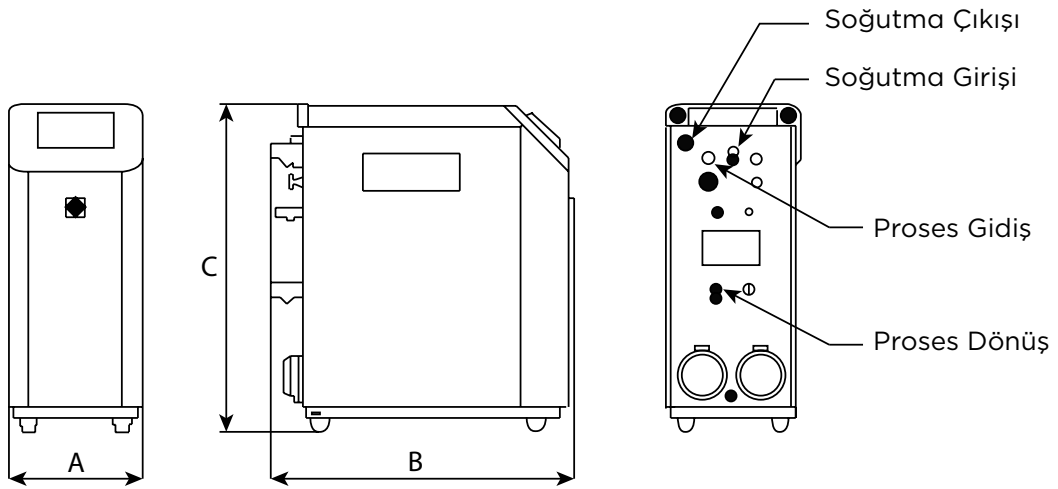



**TEPRO MAKİNA VE OTOMASYON  
SİSTEMLERİ SAN. TİC. A.Ş.**

İnönü Mah. Gebze Güzeller OSB,  
Nursultan Nazarbayev SK. No:14,  
41400

**Gebze / Kocaeli**

+90 (216) 709 26 00