

t-max

KONVEYÖRLER VE SEPERATÖRLER



Beltmax Konveyörler ve Seperatörler

t-max konveyörler, üretim şartlarınıza uygundur.

Avrupa'da optimum verimde çalışacak şekilde imal edilmiştir.

Alüminyum konstrüksiyon kasası vardır.

Yüksek sıcaklığa dayanıklı bant yapısı mevcuttur.

Mamul ve yolluk şekil yapısına göre çeşitli yolluk ayırma sistemleri mevcuttur.

Separatör tipleri ve CE kalite belgeli konveyörlerimiz en ağır koşullarda bile maksimum verim sağlar.



NP

Serisi konveyörler, ürün çıkışının alttan gerçekleştiği (enjeksiyon, pres vb.) makineler için tasarlanmıştır. Ayrıca kullanım alanı sınırlı bölgeler için kesin bir çözüm sunar. Makinenin yerleşim planına bağlı olarak makine altına dik veya paralel pozisyonda yerleştirilebilir.

Mod	L	U	I	H min	H max
NP1	1500	250	305	200	400
NP2	1500	350	405	200	400
NP3	1500	450	505	200	400

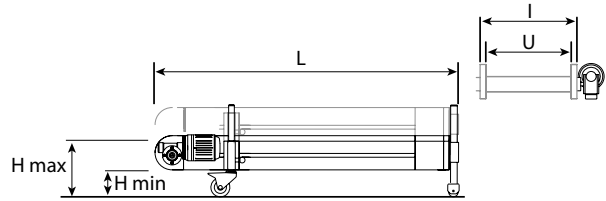

NI

Serisi konveyörler, ürünlerin bir noktada toplanmasını sağlayan kesin bir çözüm sunarlar. Makineye paralel veya dikey olarak yerleştirilebilirler. Farklı uzunluk ve bant genişliği seçenekleriyle her ihtiyaca kolaylıkla cevap verebilirler.

Mod	L	U	I	H min	H max
NI1	1500	250	305	600	1000
NI2	1500	350	405	600	1000
NI3	1500	450	505	600	1000
NI4	2000	250	305	800	1400
NI5	2000	350	405	800	1400
NI6	2000	450	505	800	1400
NI7	2500	250	305	1000	1800
NI8	2500	350	405	1000	1800
NI9	2500	450	505	1000	1800

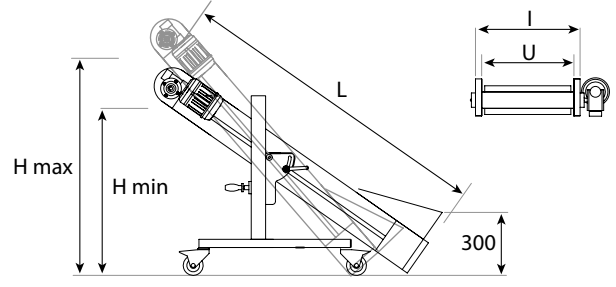

NC

Serisi konveyörler, makineye paralel yerleştirilebilecek şekilde dizayn edilmiştir. Makine arkasına ve operatör tarafına da yerleştirilebilir. Farklı uzunluk ve bant genişliği seçenekleriyle birlikte 35°C sabit açıda ve ayarlanabilir yüksekliğe sahip olması nedeniyle geniş bir çözüm yelpazesi sunar.

Mod	L	U	H min	H max
NC1	1300	250	750	1050
NC2	1300	350	750	1050
NC3	1300	450	750	1050
NC4	1800	250	1050	1350
NC5	1800	350	1050	1350
NC6	1800	450	1050	1350

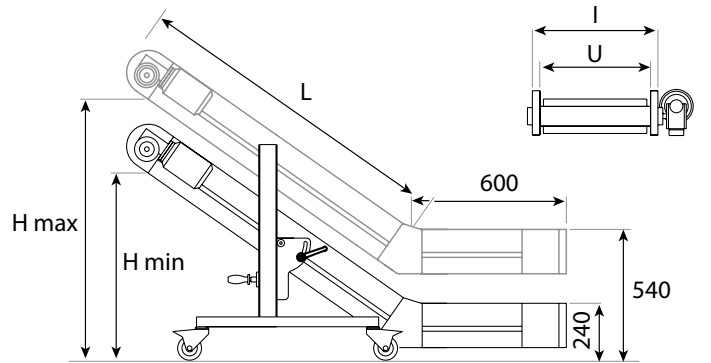



NS

Serisi konveyörler, ürünün çeşidine bağlı olarak değişebilecek yerleşim pozisyonlarına yönelik çözümler sunarlar. Makinenin altına ve yanına paralel olarak yerleştirilebildikleri gibi yer sorunu olmayan durumlarda dikey olarak da yerleştirilebilirler. Ayarlanabilir açıları 25°C ile 50°C arasında değişebilir. Farklı bant uzunlukları ve genişlikleri ile ihtiyaca yönelik çözümler sunar.

Mod	L	U	I	H min	H max
NS1	1300	250	305	750	1050
NS2	1300	350	405	750	1050
NS3	1300	450	505	750	1050
NS4	1800	250	305	1050	1350
NS5	1800	350	405	1050	1350
NS6	1800	450	505	1050	1350

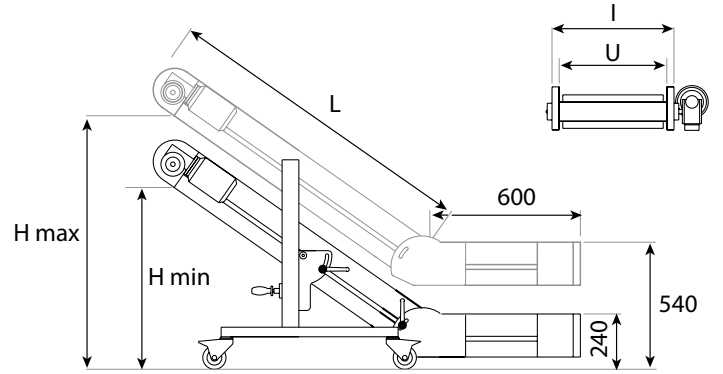

ND

Serisi konveyörler, makine yanında paralel çalışacak şekilde tasarlanmıştır. Ayrıca üzerindeki blade seperatörü ile bütünlük sağlar. İsteğe bağlı olarak makine altına veya dik olarak da yerleştirilebilen konveyör, 35°C sabit açıya ve ayarlanabilir yükseklik pozisyonuna sahip olmanın yanı sıra farklı uzunluk ve bant genişlikleri ile ihtiyaçlara cevap verebilmektedir.

Mod	L	U	I	H min	H max
ND1	1300	250	305	700	1000
ND2	1300	350	405	700	1000
ND3	1800	450	505	700	1000
ND4	1800	250	305	1000	1300
ND5	1800	350	405	1000	1300
ND6	1800	450	505	1000	1300

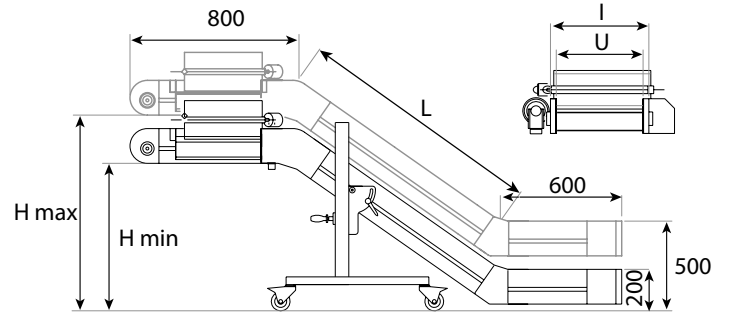

NDS

Serisi konveyörler, ND modeli ile aynı özelliklere sahip olup 25°C-50°C arasında ayarlanabilir eğimli ile geniş bir kullanım alanı sunmaktadır. Yer probleminin olduğu durumlarda ihtiyaca göre cevap verir.

Mod	L	U	I	H min	H max
NDS1	1300	250	305	700	1000
NDS2	1300	350	405	700	1000
NDS3	1300	450	505	700	1000
NDS4	1800	250	305	1000	1300
NDS5	1800	350	405	1000	1300
NDS6	1800	450	505	1000	1300

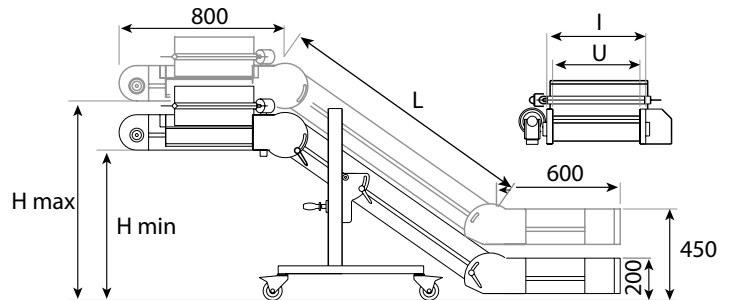



NDZ

Serisi konveyörler, ND modeli ile aynı özelliklere sahip olup, 25°C-50°C arasında ayarlanabilir eğimi ile geniş bir kullanım alanı sunmaktadır. Yer problemin olduğu durumlarda ihtiyaca göre cevap verir.

Mod	L	U	I	H min	H max
NDZ1	1300	250	305	700	1000
NDZ2	1300	350	405	700	1000
NDZ3	1800	450	505	700	1000
NDZ4	1800	250	305	1000	1300
NDZ5	1800	350	405	1000	1300
NDZ6	1800	450	505	1000	1300

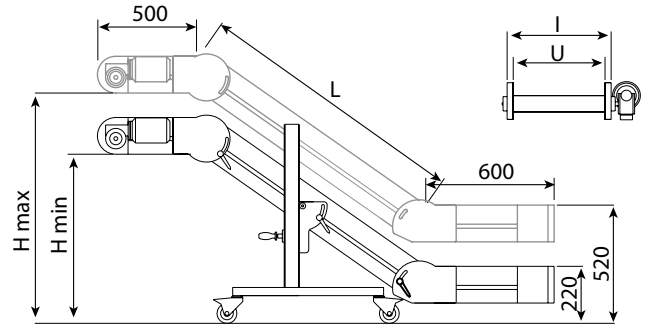

NCRS

Serisi konveyörler, makineye paralel yerleştirilebilecek şekilde dizayn edilmiştir. Farklı uzunluğa, bant genişliğine, ayarlanabilir yükseklik ölçüsüne ve üst düzlem açısına sahiptir. Ürün toplama yüksekliğinde problem yaşayan işletmeler için idealdir. İsteğe bağlı geniş bir çözüm olanağı sağlar.

Mod	L	U	I	H min/H max	H min/H max
NCRS1	1800	350	405	500/1000	1000/150
NCRS2	1800	450	505	500/1000	1000/150
NCRS3	1800	550	605	500/1000	1000/150
NCRS4	1800	650	705	500/1000	1000/150
NCRS5	2500	350	405	500/1000	1300/180
NCRS6	2500	450	505	500/1000	1300/180
NCRS7	2500	550	605	500/1000	1300/180
NCRS8	2500	650	705	500/1000	1300/180

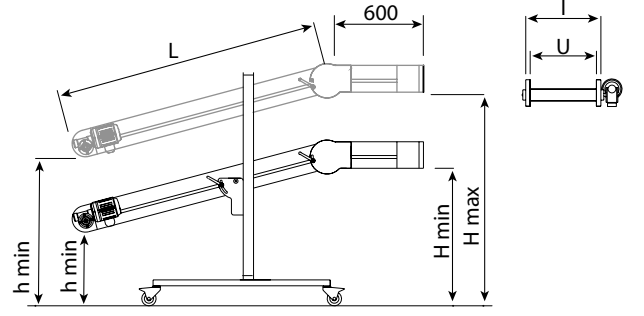

NPP

Serisi konveyörler, NPS serisi ile aynı olup kenar korumalıdır. Ayrıca robot bağlantısı, polikarbonat koruma ve çinko metalik çerçeve içerir. Sinyal alan ve anlık zamanlayıcısı bulunan elektrik kontrol ünitesi mevcuttur.

OPSİYONLAR

- Özel ölçülerde üretebilme imkânı sağlar.
- Konveyör sonu sensörü bulunur.
- Hafif-akustik sinyale sahiptir.



NPS

Serisi düz konveyör modeli, robot sistemi ile çalışacak ve parça naklinde kullanılacak şekilde tasarlanmıştır. İsteğe bağlı olarak 2 farklı kenarlık modeli bulunur:

- Yardımcı kenarlık.
- Ayarlanabilir kenarlık.



NV

Serisi su soğutma tanklı konveyörler, kalın ve orta et kalınlıklarında üretilen, plastik parçalar için ideal kullanım sağlar. Ürünün ani ebat küçültmelerinin önüne geçerek fire oranını azaltmanıza yardımcı olur. İsteğinize göre yüzen veya yüzmeyen özel konveyör kayışı sağlanabilir.

Mod	U	I
NV1	250	360
NV2	350	460
NV3	450	560
NV4	250	360
NV5	350	460
NV6	450	560



SR-M/SR-A

Çok yönlü kullanım esnekliğine sahiptir. Yolluk ile ürünleri birbirinden ayırarak maliyeti azaltır. Ayırma zamanını etkileyen faktörleri ortadan kaldırmak için tasarlanmıştır. En zorlu yolluk ve ürün kombinasyonlarında dahi doğru ve iyi sonuçlar vererek kendini ispatlamıştır. Drum seperatörünün ayırma mesafeleri, ürün/yolluk ebatlarına göre ayarlanabilir.

Mod	L	L1	L2	H
SRM	720	450	1300	1200
SRA	720	500	1300	1200

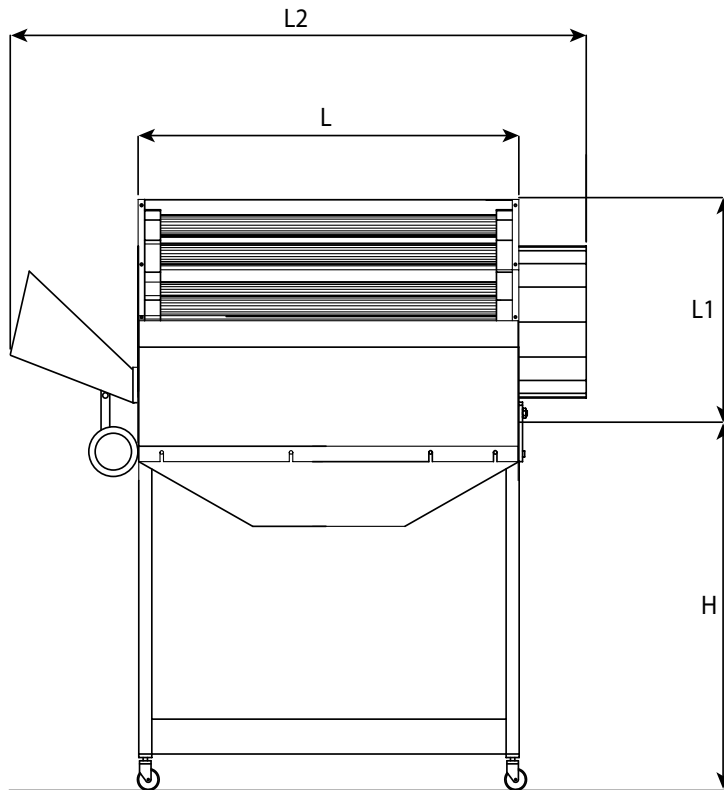

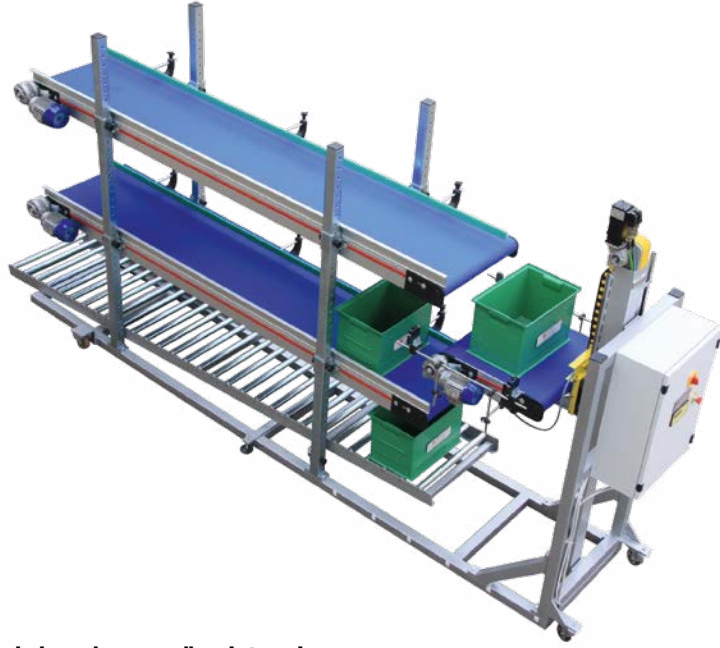

SRA

Çok fonksiyonlu otomatik dolum konveyör sistemi

- Çok fonksiyonlu otomatik dolum hattıdır.
- Opsiyonel tartma sistemi özelliği eklenebilir.
- İsteğe bağlı farklı tipte üretilebilir.
- Konveyör veya robot tarafından otomatik olarak kutu yükleme yapabilir.

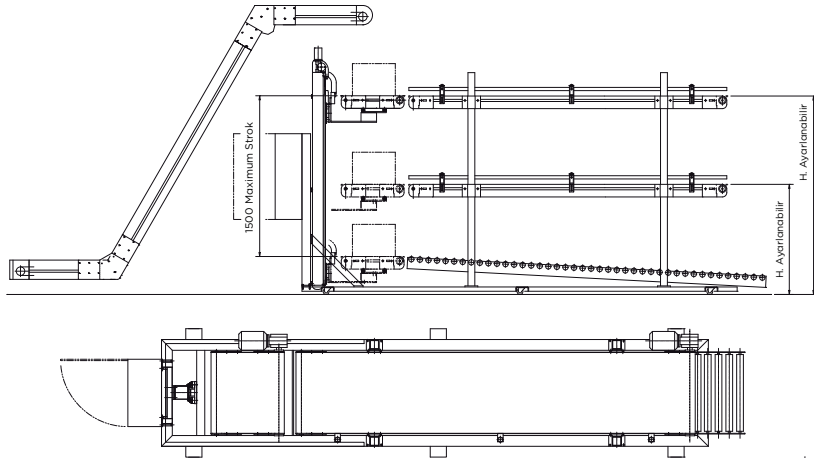

OPSİYONLAR

ÇİFT MERDANELİ SEPERATÖR

- Çift silindirik yolluk ayırıcı ürün, herhangi bir t-max konveyörüne kolayca monte edilebilir.
- Küçük parçaları, kemer ve silindir arasından dikey olarak düşürür.
- Daha uzun ve büyük parçaları, ayrı bir kaba doğru silindir üzerinden sürerek ayırmaktadır.
- Ayarlanabilir ürünün, yolluk boyutları ile farklı ürünlere adaptasyonu son derece kolaydır.



BLADE (BIÇAK) TİPİ SEPERATÖR

- Küçük parçalar ve büyük H yapılı yolluk/ürün kombinasyonları için mükemmel bir seçimdir. Parçalar, blade (bıçak) altından geçerek konveyörü terk eder.
- Yolluk ve diğer ayrılması istenenler ise blade (bıçak) tarafından itilerek konveyörün yan tarafındaki ağızından dışarı çıkar.
- Blade, kendi redüktörlü motoru ve bağımsız kontrol ünitesi ile çalışmaktadır.
- Yolluk ve ürün ebatlarına göre blade yüksekliği ve çıkış açısı kolaylıkla ayarlanabilir.

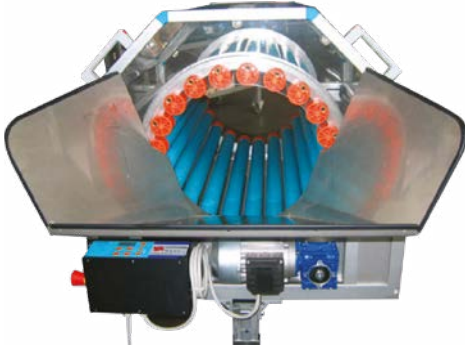

DRUM TİPİ SEPERATÖR

- Çok yönlü kullanım esnekliğine sahiptir.
- Yolluk ile ürünleri birbirinden ayırmak için maliyeti azaltır.
- Ayırma zamanını etkileyen faktörleri ortadan kaldırmak için tasarlanmıştır.
- En zorlu yolluk ve ürün kombinasyonlarında dahi doğru ve iyi sonuçlar vererek kendini ispatlamıştır.
- Drum seperatörünün ayırma mesafeleri ürün/yolluk ebatlarına göre ayarlanabilir.

TEK SİRALLİ SEPERATÖR

- Kompleks ayırma sorunları için spiral ayırıcı, ideal bir çözüm sunar.
- Tipik olarak spiral alanda parçalar kayarak ayrılır.
- Yolluk ve ürün, spiral roller hareketi ile ayrı bir yere çıkış yaparak ayrılır.
- Ürün ve yolluk ebadına göre spiral ile kaydırıcı ağız arasındaki mesafe ayarlanabilir.





SR

Yönlendirici



TVR

Döner Tabla

Ana makine, tekerlekli ve frenli ayakları ile senkronize çalışarak kullanım kolaylığı sağlar.

- Kutu veya torbalı seçeneği mevcuttur.
- Hassas dönme hareketine sahiptir.
- CE belgesi bulunur.
- İtalyan teknolojiyle üretilmiştir.

Ölçü (Ø) mm

1200/1500



**TEPRO MAKİNA VE OTOMASYON
SİSTEMLERİ SAN. TİC. A.Ş.**

İnönü Mah. Gebze Güzeller OSB,
Nursultan Nazarbayev SK. No:14,
41400

Gebze / Kocaeli

+90 (216) 709 26 00