

t-max

DIKEY MİKSERLER



Genel Merkez

4000m² Gebze Fabrikası

Showroom, Satış, Pazarlama, Yedek Parça ve Teknik Servis Alanı



Balıkesir Fabrikası

7000m² Balıkesir Fabrikası

Üretim Alanı



Serbest Bölge

2000m² Serbest Bölge Fabrikası

Depolama ve Stoklama Alanı

Üretimin her aşamasında t-max



Mixmax Dikey Mikserler

Orijinal, apak (kırma), masterbach ve diğ er birok katkı maddelerinin homojen karışımının elde edilmesi iin idealdir.

Üretimde zaman, fire, ıskarta ve ham madde tasarrufu sağlar.

Batch veya lot üretim yöntemi, paketleme öncesinde ham maddelerin homojen bir yapıya kavuşmasını sağlayarak kalite artışına katkıda bulunur.

Mixmax serisi, geniş opsiyonlarıyla işletmelerin ihtiyacını tamamen karşılar.

ÖZELLİKLER

- Gövdesine yataklanmış iç karıştırma vidası sayesinde "helezonik karıştırma" sağlanır.
- Gövde ve iç tüp, krom kaplı sactan imal edilmiştir.
- Silo gövdesindeki geniş pencere ile kolay temizleme ve müdahale imkânı sağlar.
- Alt boşaltma noktasındaki menteşeli kapak ile tam temizlik ve boşaltma imkânı sunar.
- Yan tahliye noktasında, manuel çalışan sızdırmaz klape mevcuttur.
- Karışım derecesini kontrol etmek için numune almayı sağlayan bir klapeli çıkış bulunur.
- Tüm hareketli kapak ve pencerelerde emniyet anahtarı bulunur.
- Sağlam ve uzun ömürlü yatak ve rulmanlara sahiptir.
- Gelişmiş kontrol paneli sayesinde manuel veya otomatik olarak kullanılır.
- Ayarlanabilir ve otomatik fonksiyonlu karışım ve durma zamanı özelliği vardır.
- Ergonomik doldurma ve boşaltma yüksekliklerine sahiptir.
- Geniş ve ızgaralı ham madde dolun haznesi bulunur.



Klapeli Boşaltma Ağız



Kurutma İşlemi

AVANTAJLAR

- Homojen karışım garantisi sunar.
- Hızlı karıştırma işlevi ile kısa sürede ham maddeyi hazırlar.
- Uzun ömürlü ve ergonomik kullanım sunar.
- 3 farklı noktadan doldurma seçeneği, süreci kolaylaştırır.
- Kolay ve zahmetsiz besleme sağlar.
- Manuel ve otomatik çalıştırma seçenekleri bulunur.
- Geniş dolum haznesi sayesinde temiz ve düzenli besleme sağlanır. Ayrıca CE standartlarına uygundur.

Opsiyonlar:

- Kurutma işlevi sağlar.
- Dokunmatik ekranlı kontrol panosu vardır.
- BIG BAG yandan dolum düzeneği mevcuttur.
- BIG BAG boşaltma ve yandan besleme haznesi vardır.
- Ham madde boşaltma haznesinde mıknatıs yer alır.
- Loadcell ve kontrol panosu mevcuttur.
- Venturi loader bulunur.

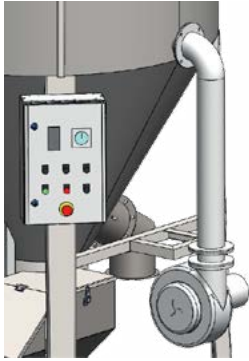

Kurutma Seçeneği

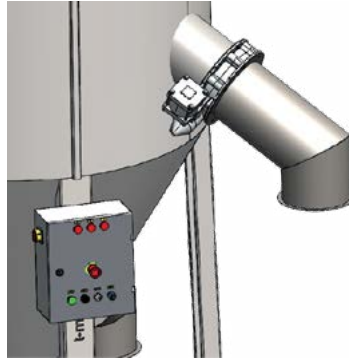

Pnömatik Tahliye Vanası + Kontrol

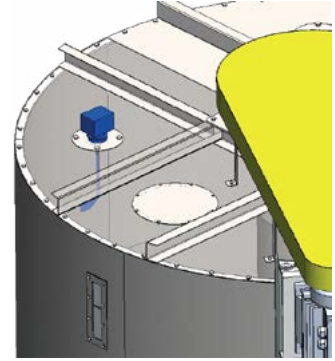

Maksimum Seviye Kontrolü

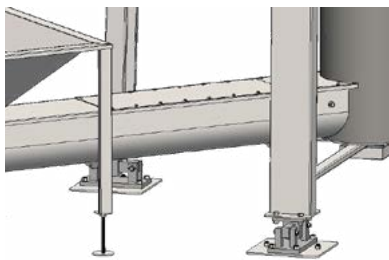

Elektronik Kontrol Yük Hücresi

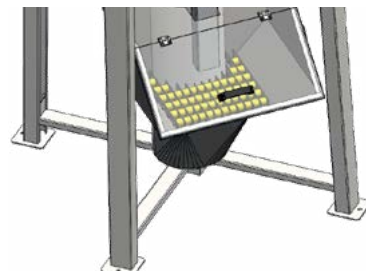

Hazne için Mıknatıs

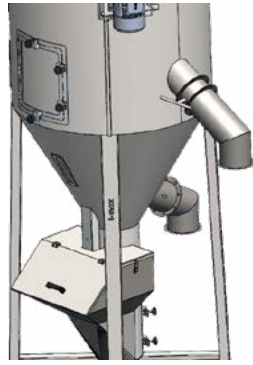

Big-Bag Yan
Dolgu ve Manuel
Kapatma Valfi

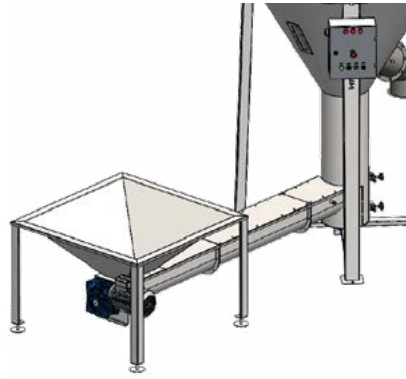

Big-Bag'den besleme

Model	Kapasite (kg)	A (mm)	B (mm)	C (mm)	D (mm)	E (mm)	F (mm)	G (mm)	H (mm)	I (mm)	kW	Ağırlık (kg)
TX-DM 600	350	2590	1165	670	1000	650	600	650	1010	2700	1,5	250
TX-DM 1000	600	2990	1115	680	1000	1000	600	650	1050	3040	2,2	330
TX-DM 1800	1000	3360	1150	720	1400	1100	665	770	1130	3462	4,0	450
TX-DM 2500	1500	3700	1100	800	1700	1250	750	920	1350	3933	5,5	580
TX-DM 3500	2000	4015	1180	800	1700	1500	750	900	1510	4175	7,5	780
TX-DM 5000	3000	4515	1180	800	1700	2000	750	900	1510	4656	9,0	940
TX-DM 8000	5000	4975	1180	800	2200	2000	750	900	1860	5141	11,0	1250
TX-DM 10000	6000	5470	1180	800	2200	2500	750	900	1860	5626	11,0	1380
TX-DM 12000	7200	5970	1180	800	2200	3000	750	900	1860	6105	15,0	1500
TX-DM 15000	9000	6115	1160	800	2500	3000	750	900	2090	6280	15,0	1650
TX-DM 16500	10.000	6415	1160	800	2500	3300	750	900	2090	6575	15,0	1700
TX-DM 20000	12.000	7200	1160	800	2500	3000	750	900	2090	7350	15,0	2950
TX-DM 28000	17.000	7700	1170	830	2950	3000	750	900	2250	8200	15,0	2950

* Dökme yoğunluğu, 0,6 kg/dm³ olarak esas alınmıştır.

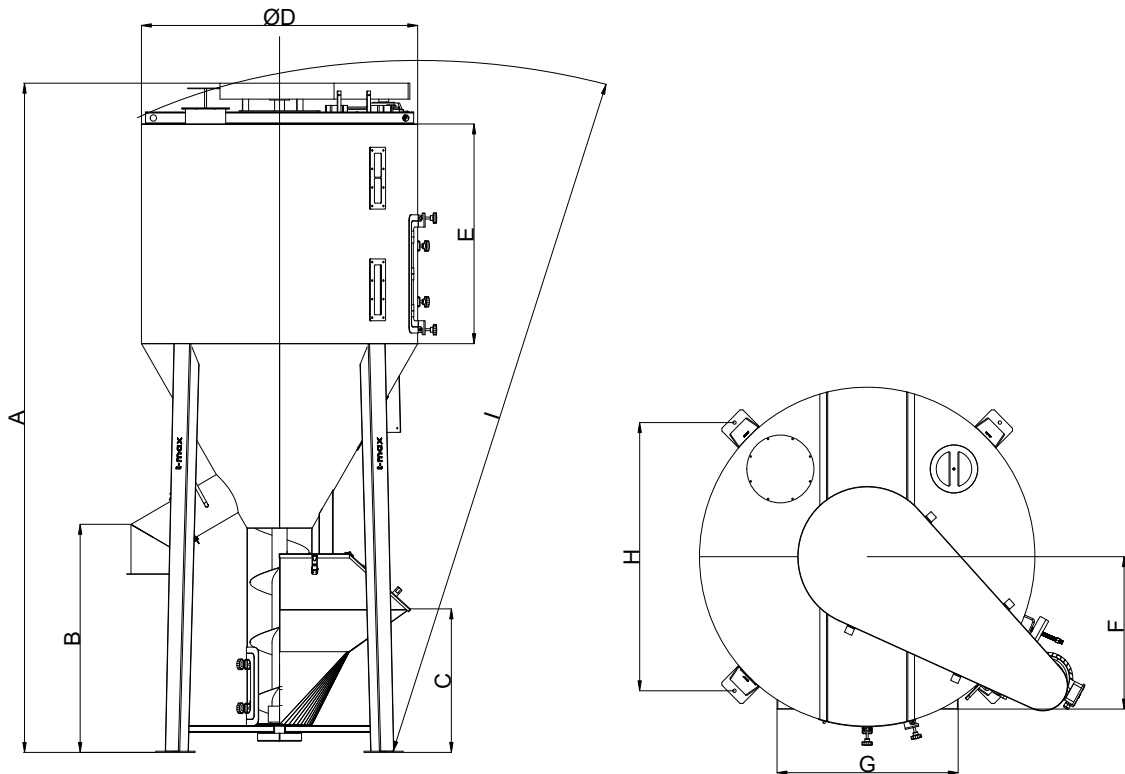

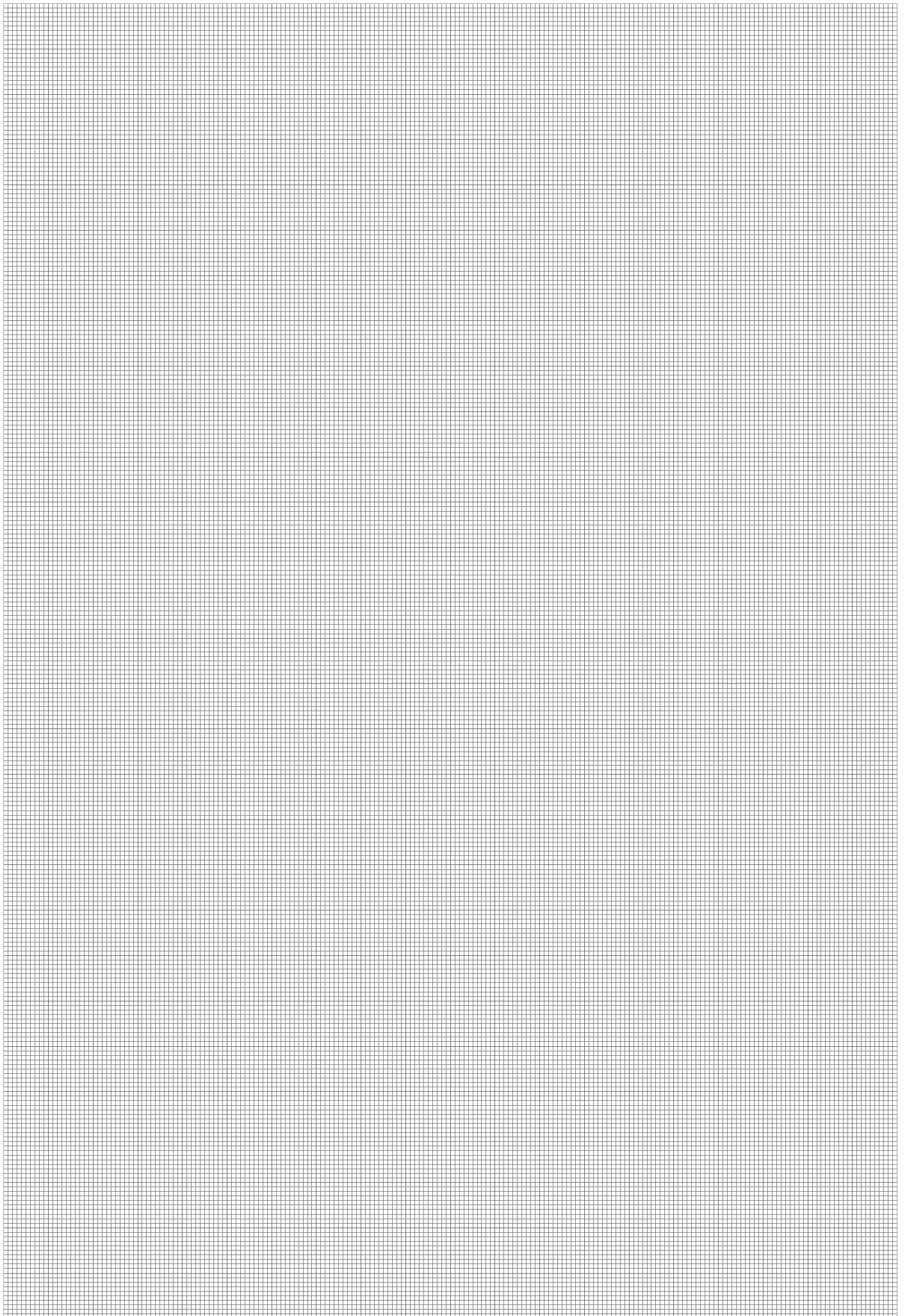



Genel Merkez

4000m² Gebze Fabrikası

Showroom, Satış, Pazarlama, Yedek Parça ve Teknik Servis Alanı



Balıkesir Fabrikası

7000m² Balıkesir Fabrikası

Üretim Alanı



Serbest Bölge

2000m² Serbest Bölge Fabrikası

Depolama ve Stoklama Alanı

Üretimin her aşamasında t-max



tepro

**TEPRO MAKİNA VE OTOMASYON
SİSTEMLERİ SAN. TİC. A.Ş.**

İnönü Mah. Gebze Güzeller OSB,
Nursultan Nazarbayev SK. No:14,
41400 Gebze/Kocaeli

 +90 (216) 709 26 00

 info@t-max.com.tr

 t-max.com.tr

t-max bir **Tepro** markasıdır.