

t-max

DOZAJLAMA CİHAZLARI



Genel Merkez

4000m² Gebze Fabrikası

Showroom, Satış, Pazarlama, Yedek Parça ve Teknik Servis Alanı



Balıkesir Fabrikası

7000m² Balıkesir Fabrikası

Üretim Alanı



Serbest Bölge

2000m² Serbest Bölge Fabrikası

Depolama ve Stoklama Alanı

Üretimin her aşamasında t-max

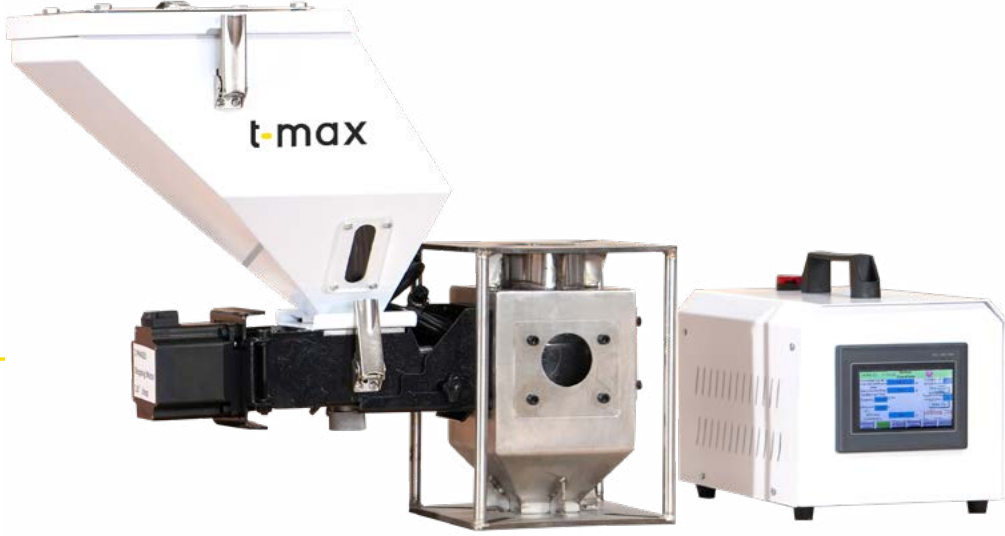

Dosemax

TCM Serisi Volumetrik Dozajlama Cihazları

TCM serisi ham madde dozajlayıcı, yeni malzemelerin, masterbatch ve katkı maddelerinin otomatik olarak orantılı karıştırılması için uygun bir cihazdır.

Bu seride fırçasız bir DC motor kullanılmaktadır.

Mikroişlemci, malzemeleri ayar noktasından +/-%1 doğrulukla aktarmak için yüksek hassas dozaj vidalarının dönüşünü doğru bir şekilde kontrol eder.

Yavaşlama oranı 30: 1 veya 100: 1 olan bir dişli motoru, 0.1-32 kg saat arasında değişen altı modelden oluşan bir dozajlama vidasına bağlanır.

Müşterilerin talebi doğrultusunda iki renk dozajlama ile eşleşmesi için çift renk dozajlayıcı sağlanabilir.





ÖZELLİKLER

- Sonsuz veri ve reçeteyi depolama imkanı sunar.
- Fırçasız dc motor kullanır ve bakım gerektirmez.
- Mikroişlemci kontrollü, akıllı ve doğru hesaplama yapar.
- Harici sinyaller, doğrudan kontrol kutusu ile arayüzlenebilir.
- Dozajlama vidaları, dayanıklılık için krom kaplamadır.
- Ünite, temizlik, demontaj ve değiştirilebilirlik için standart modüllerden oluşur.
- Tek renk dozajlayıcı, karışımı daha homojen hale getirmek için temel blender'a sahiptir.
- Blender, çift renk dozajlayıcı için standart bir aksesuar olarak tasarlanmıştır ve müşterilerin çift renkli karışım ihtiyacını karşılayabilir.
- Ana malzeme hunisi, çift renk dozajlayıcı için standart bir aksesuardır. Ayrıca tek renk dozajlayıcı isteğe bağlıdır.

TEKNİK ÖZELLİKLERİ

	TCM-30-16	TCM-30-20	TCM-30-25	TCM-50-16	TCM-50-20	TCM-50-25	TCM-D-30/30	TCM-D-50/30	TCM-D-50/50
Motor Gücü (W)	30	30	30	50	50	50	50x2	50x2	50x2
Devir (rpm)	3000	3000	3000	3000	3000	3000	3000	3000	3000
Mikser Gücü (W)	90	90	90	90	90	90	90	90	90
Vida Çapı (mm)	16	20	25	16	20	25	**	**	**
Kapasitesi (kg)	0.3-18	0.5-26	1-38	0.1-17	0.1-17	0.1-17	*	*	*
Hazne Hacmi (L)	10	10	10	10	10	10	10x2	10x2	10x2
Dişli Oranı	30:1	30:1	30:1	50:1	50:1	50:1	30:1-30:1	50:1-50:1	50:1-50:1
Ana Malzeme Hunisi	Opsiyonel	Opsiyonel	Opsiyonel	Opsiyonel	Opsiyonel	Opsiyonel			
Mikser	Opsiyonel	Opsiyonel	Opsiyonel	Opsiyonel	Opsiyonel	Opsiyonel			
Zemin Standatları	Opsiyonel	Opsiyonel	Opsiyonel	Opsiyonel	Opsiyonel	Opsiyonel	Opsiyonel	Opsiyonel	Opsiyonel

Boyutlar

	TCM-30-16	TCM-30-20	TCM-30-25	TCM-50-16	TCM-50-20	TCM-50-25	TCM-D-30/30	TCM-D-50/30	TCM-D-50/50
W (mm)	610	610	610	610	610	610	1045	1045	1045
H (mm)	520	520	520	520	520	520	615	615	615
D (mm)	335	335	335	335	335	335	335	335	335
Ağırlık (kg)	15	15	15	15	15	15	33	33	33

Not:

- “*” Çıktı kapasitesinin seçilen modele bağlı olduğu, tek renk dozajlayıcının verilerinin referans olabileceği anlamına gelir.
- Örneğin TCM-D-30-16 çıkış kapasitesi 1.1-32 kg / saat.
- “**” Seçilen vidanın dış çapının kısaltmasıdır.
- Yukarıdaki modellerden tüm çıkış kapasiteleri, yoğunluk 1.2 çaptan alınan verilere dayanmaktadır.
- Sürekli çalışma test kriterlerinde 2-3 mm masterbatch kullanılır.
- Gerilim 1Ø, 230 V, 50 Hz.

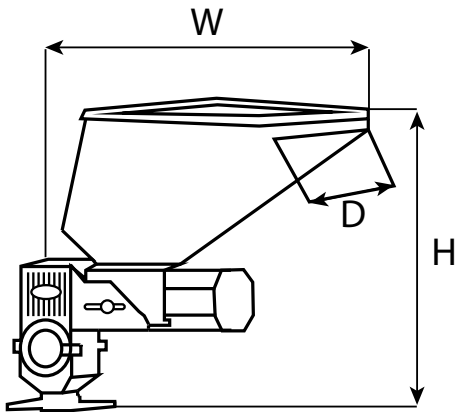

TCM

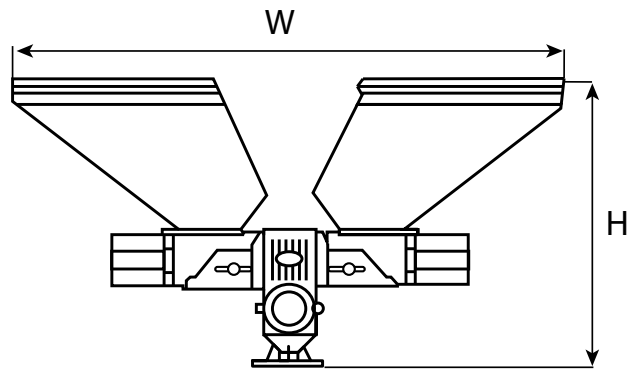

TCM-D



Dosemax

LGB Serisi Gravimetrik Dozajlama Cihazları

En son teknoloji tek çipli mikro işlemciyi kullanarak daha güçlü işlevleri, daha yüksek hızı ve daha homojen bir karışım yeteneğini benimser.

Otomatik telafi özelliğine sahip olan cihaz, otomatik olarak kalibre edilebilir.

Bu işlem çoğunlukla plastik enjeksiyon veya ekstrüzyon gibi plastikle direkt ilişkisi olan, tam orantılı malzeme karışımında kullanılır.

ÖZELLİKLER

- Daha güçlü işlevlere sahip, daha küçük boyutlu ve iyi bir anti-parazit kabiliyetine sahip olan tek çipli mikroişlemci tasarımını benimser.
- EEPROM kullanır; güç kesildiğinde, veriler kaybolmaz. Ayrıca pil gerektirmez.
- Ara yüz durumu ve kontak kontrolörü ile donatılmış olan bu sistem, kolay kullanım sağlar. Ayrıca 500 set reçete verisini saklayabilir.
- Yüksek hız ve yüksek doğruluğa sahip olan bu sistem, AD yakalama malzemesi kullanarak daha kararlı bir performans sergiler.
- Tüm malzemeler tartılır ve sonrasında karıştırılır, bu sayede daha hassas bir uygulama elde edilir.
- Ağırlık verileri ve malzemeler tekrar kontrol edilir, hassasiyet ve doğruluk sağlanır.
- Doğrudan enjeksiyon makinesine kurulabilir, ancak karıştırma opsiyonunu ayrıca satın almanız gerekmektedir.
- Boğaza monte edildiğinde, pnömomatik malzeme durdurma vanası, boğaza monte edildiğinde destekleyici stand ve depolama haznesi gereklidir.

TEKNİK ÖZELLİKLERİ

(mm)	Model	LGB-100	LGB-200	LGB-500	LGB-1000
L		650	800	960	1170
W		650	800	960	1170
H		860	1080	1260	2375

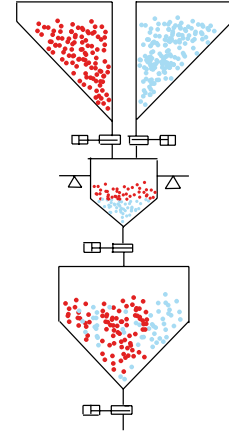
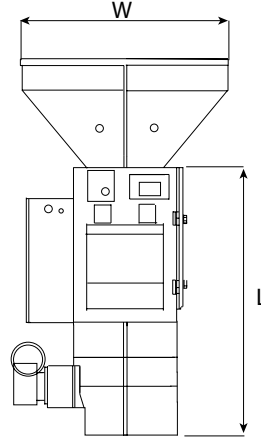
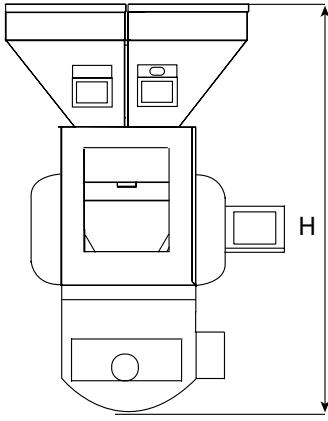

Model	Hazne Sayısı	Katkı Haznesi Sayısı	Max. Batch Miktarı	Hava Basıncı (bar)	Karıştırma Gücü (kW)	Max. Çıkış (kg/h)	Elektrik Bağlantısı	
LGB-100	4	—	1	5-6	0.09	140	1Φ, 230V, 50 Hz	
	4-2 R	4				2		95
	3-2 R	3				2		100
LGB-200	2	2	2	5-6	0.09	180		
	6	6				—		190
	5	5				—		280
	4	—				—		340
	4-1 R	4				1		320
	4-2 R	—				2		240
	3-1 R	3				1		300
LGB-500	2	2	5	5-6	0.2	400		
	6	6				—	475	
	5	5				—	500	
	4	—				—	600	
	4-1 R	4				1	550	
	4-2 R	—				2	480	
LGB-1000	3-1 R	3	10	5-6	0.75	500		
	2	2				—	800	
	6	6				—	950	
	5	5				—	1000	
	4	4				—	1200	
LGB-1000	3	3	10	5-6	0.75	1400		
	2	2				—	1800	

- Hazne materyali %5'in üzerindeki oranlar için uygundur, hata +/-%0,3' ün altında olabilir.
- Vida veya mikro malzeme miktarı %0.5 ila %5 oran için uygundur, hata +/-%0.1'in altında olabilir.
- Yukarıdaki sonuç 3-4 mm çaplı granülden alınmış olup, derecesi 0.8, sürekli çalışma ile testten alınmıştır.

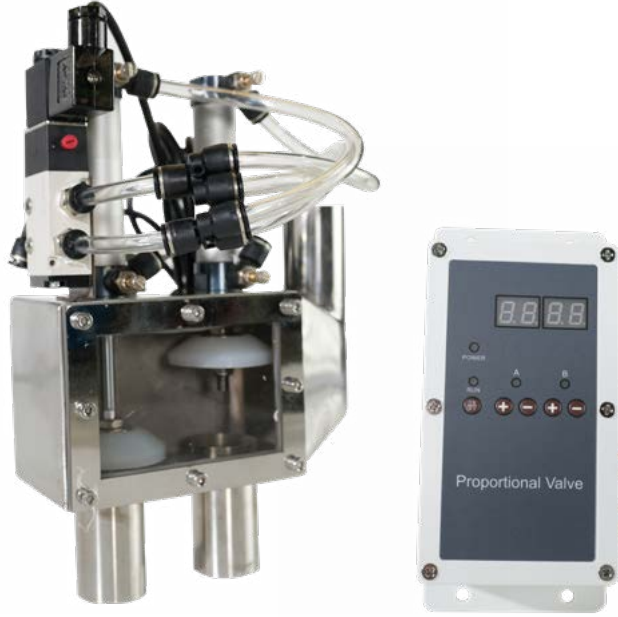

Dosemax PV Serisi Oranlayıcı Valfler

Oranlayıcı valfler, kırılmış ham maddeyi ve orijinal ham maddeyi belirlenen yüzdelik oranlar doğrultusunda uygun bir şekilde hazırlar. Ardından bu malzemeler, homojen bir karıştırma ve yükleme etkisi elde etmek için enjeksiyon ya da extrüder makinesine geri gönderilir. Doğrudan yükleyicilere monte edilir. Yükleyiciler için geçerlidir ve gerekli yüzdelik değerleri sağlamak için kontrol kutusu mevcuttur.

ÖZELLİKLER

- Şık bir görünüme sahip olup, kolay kurulum ve kullanım imkanı sunar.
- Valf gövdesinin benzersiz tasarımı, daha verimli ve oranlı bir taşıma sistemi sağlar.
- Selenoid valfin performansı o kadar kararlıdır ki malzemelerin oransal olarak karıştırılması için selenoid valf hareket eder.
- Üretim maliyetlerini azaltmak için kırılmış olan ham maddenin anında geri beslenip, prosese yeniden gönderilmesi sağlanır.
- Mikroişlemci kontrollü, akıllı ve hassastır.
- Ham madde oranı, kullanıcının taleplerine göre değiştirilebilir.
- Kullanışlı ve ergonomik görünümü ile kolay erişim imkanı sunar.

TEKNİK ÖZELLİKLERİ

Model	Hava Basıncı	Sürücü	Maksimum Akış	Boru Boyutu	Kompresör Hava Bağlantısı	Elektrik Bağlantısı	Bağlantı Çapı
PV-38	3 Kgf/cm ²	Hava Silindiri	350Kg/hr	38 mm	4-6 bar	220 V, 50 Hz	2x38 mm
PV-50	3 Kgf/cm ²	Hava Silindiri	550Kg/hr	50 mm	4-6 bar	220 V, 50 Hz	2x50 mm
PV-76	3 Kgf/cm ²	Hava Silindiri	650Kg/hr	76 mm	4-6 bar	220 V, 50 Hz	2x76 mm

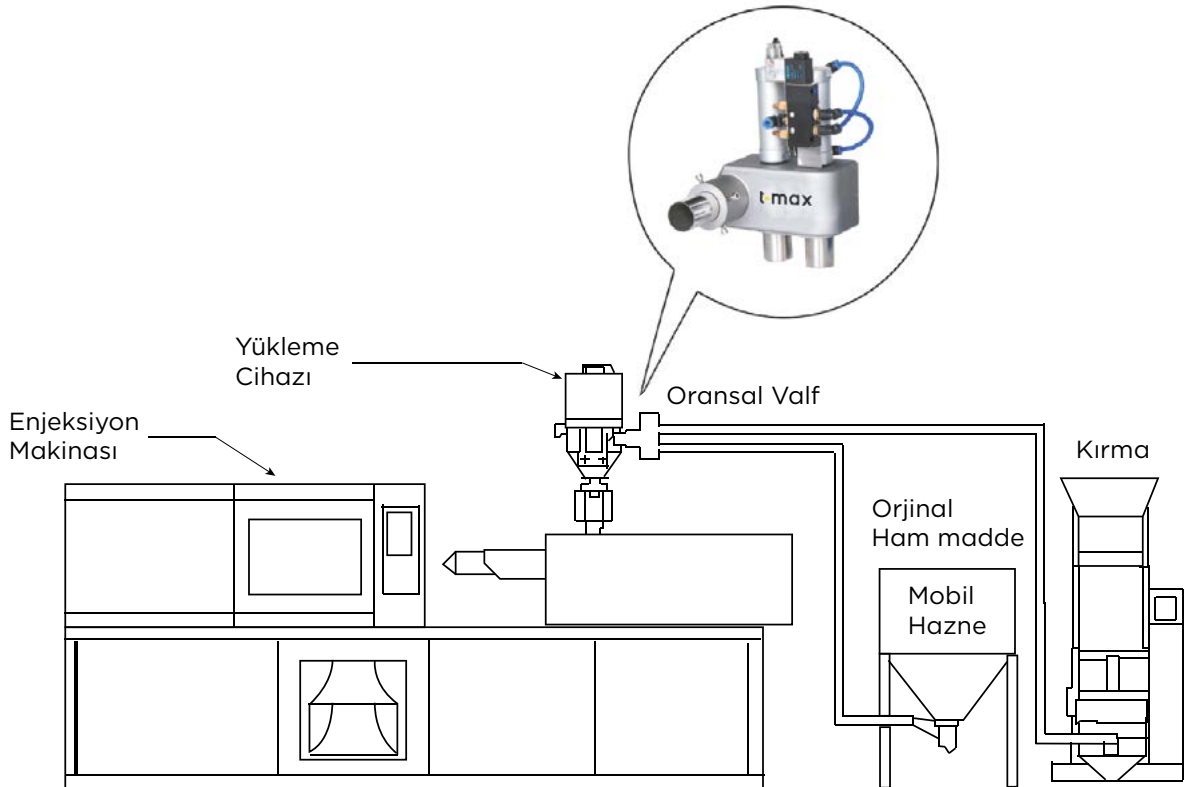
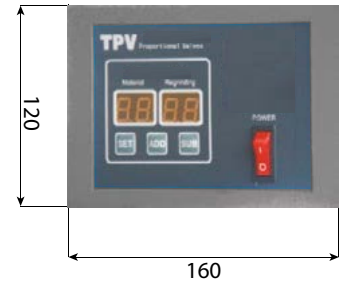
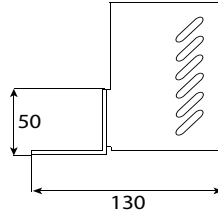
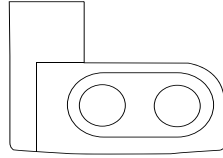
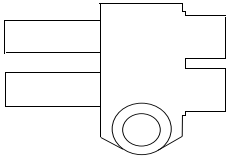

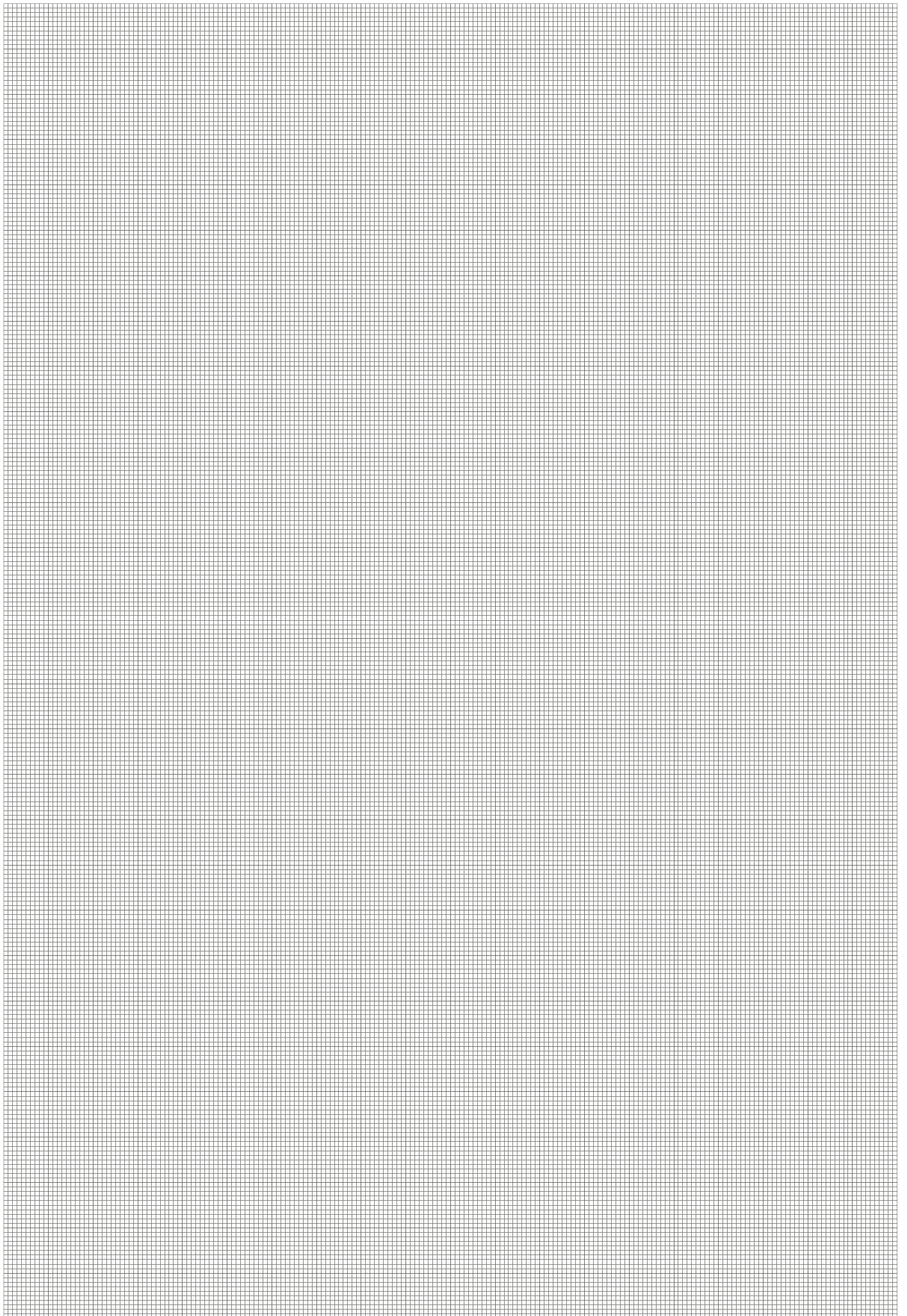



Genel Merkez

4000m² Gebze Fabrikası
Showroom, Satış, Pazarlama, Yedek Parça ve Teknik Servis Alanı



Balıkesir Fabrikası

7000m² Balıkesir Fabrikası
Üretim Alanı



Serbest Bölge

2000m² Serbest Bölge Fabrikası
Depolama ve Stoklama Alanı

Üretimin her aşamasında t-max



tepro

**TEPRO MAKİNA VE OTOMASYON
SİSTEMLERİ SAN. TİC. A.Ş.**

İnönü Mah. Gebze Güzeller OSB,
Nursultan Nazarbayev SK. No:14,
41400 Gebze/Kocaeli

 +90 (216) 709 26 00

 info@t-max.com.tr

 t-max.com.tr

t-max bir **Tepro** markasıdır.