

t-max

METAL AYIRICILAR



Genel Merkez

4000m² Gebze Fabrikası

Showroom, Satış, Pazarlama, Yedek Parça ve Teknik Servis Alanı



Balıkesir Fabrikası

7000m² Balıkesir Fabrikası

Üretim Alanı



Serbest Bölge

2000m² Serbest Bölge Fabrikası

Depolama ve Stoklama Alanı

Üretimin her aşamasında t-max

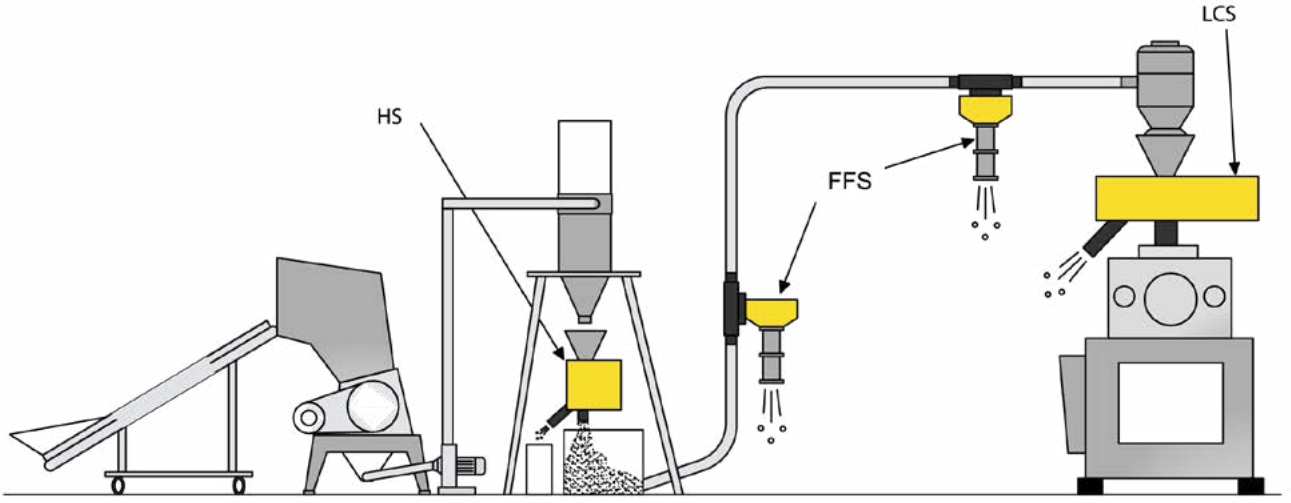

Metalmax Metal Ayırıcılar

ÖZELLİKLER

- t-max, elektrostatik ayırıcılar ve geri dönüşüm sistemlerinde lider bir tedarikçidir.
- Ürün yelpazemizde kablo hurdaları, karmaşık ve karışık plastikler (ayrıca siyah plastikler) yer alır.
- Elektronik hurdalar bulunur.
- PVC pencere profilleri ve kompozit malzemelerin ayırma sistemleri de yer alır.
- Plastikler ve diğer maddelerdeki safsızlıkların ayrıştırılması da mümkündür.
- t-max, geri dönüşüm ve ayırma teknolojisinde uzmandır.
- Makineler ve metal algılama/ayırma sistemlerinde uzmandır.
- Otomatik sıralama ile plastiklerin ve diğer malzemelerin geri dönüşümünü sağlar.
- Uzun yıllara dayanan tecrübemiz ile konveyörler sürekli olarak gelişir.
- Elektrostatik ayırma ve geri dönüşüm teknolojilerinde lider tedarikçi olmamıza olanak tanır.



Metalmax

LCS Serisi Metal Ayırıcılar

LCS Serisi metal ayırma cihazları, proses makinesinin besleme ağzına (son noktaya) adapte edilir ve son noktada emniyet sağlar.

Bu model için en önemli unsur, adapte edildiği noktanın sıcaklığı ve içerisinde yer alan sıcaklıktır.

En güvenilir uygulama, sistemin son noktasında emniyeti sağlamasıdır.

Makineye beslenecek olan malzemenin kontaminasyon seviyesi, granül veya toz oluşu ile kapasitesi, uygun cihaz modelini belirleme açısından önem taşır.

ÖZELLİKLER

- Yoğun malzeme akışında makineleri, metal parçadan korur.
- Ağır malzemeler içinde bulunan metalik parçaları, dedektörle tespit etme imkânı sunar.
- Metal klape sayesinde malzeme akışını durdurma özelliğine sahiptir.
- Metal parçacıkların dışarı atılması, sensör aracılığıyla gerçekleşerek üretim sürecine yeniden dönme olanağı sağlar.
- Elektro pnömatik silindir tarafından boşaltma fonksiyonu bulunur.
- Makine ve aletlerin ekonomik olarak korunması sağlanır.
- Full-otomatik fonksiyona sahiptir.
- Durgun malzeme kütesinden metal parçacıklar arındırılır.
- Dikey ve açılı taşıma bantlarında ve borulu sistemlerde kullanıma uygundur.
- Almanya'da üretilen bu ürün, dayanıklı ve sağlam gövde yapısı sayesinde neredeyse hiç bakım gerektirmeden uzun ömürlü kullanım imkanı sunar.
- İstenildiği takdirde LCS Sistemi, 45°C'den büyük boru açıları ve 500°C'den yüksek ısı değerlerinde kullanılmak üzere özel olarak imal edilebilir.
- Sade tasarımı sayesinde kolayca monte edilebilir.

OPSİYON ÖZELLİKLER

Aşağıdaki özellikler anahtar vasıtasıyla kullanılmaktadır:

- Tahliye pozisyonu (Konteynerların tahliyesi)
- Temizleme pozisyonu (Rejeksiyon durumunda)
- Malzeme akışının kolay olması, özellikle yeni makineler için önemlidir. Bu durum, büyük makinelerde örneğin granüller, elyaflar ve metal yapraklar gibi özel malzemelerin kullanımında da geçerlidir. Büyük besleme çapına sahip üniteler için önerilir.
- Maksimum hassasiyet çelik kürenin çapına bağlıdır. Malzeme akışı aşırı yavaşladığında hassasiyette çok az kayıplar olabilir.
- Gövde ağırlığı (8 kg) dahil değildir.

Model	LCS 50	LCS 70	LCS 100
Besleme Girişi (mm)	50	70	100
Akış Kapasitesi (max. Kg/h)	500	1200	3100
Hassasiyet (mm ²)*	1,0	1,5	1,5
Ağırlık (kg)**	30	42	45

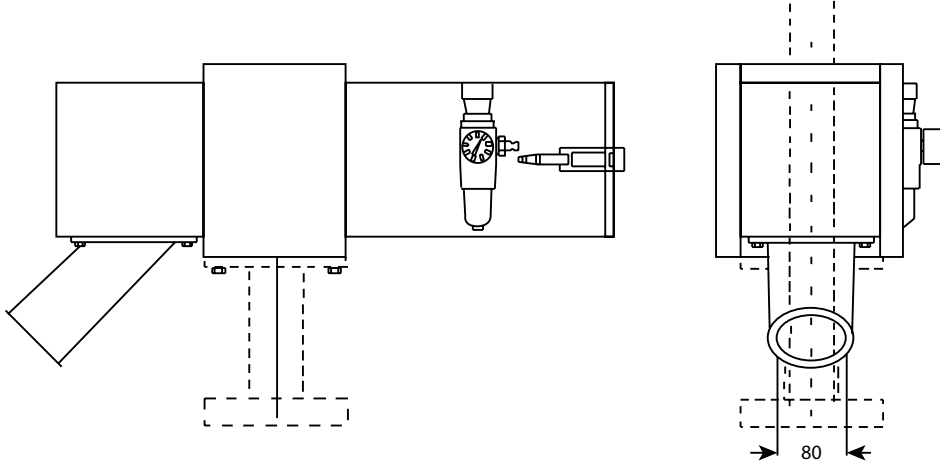

Opsiyon:

- Müşteri gereksinimlerine göre delik desenli bağlantı flanşı sunulur.

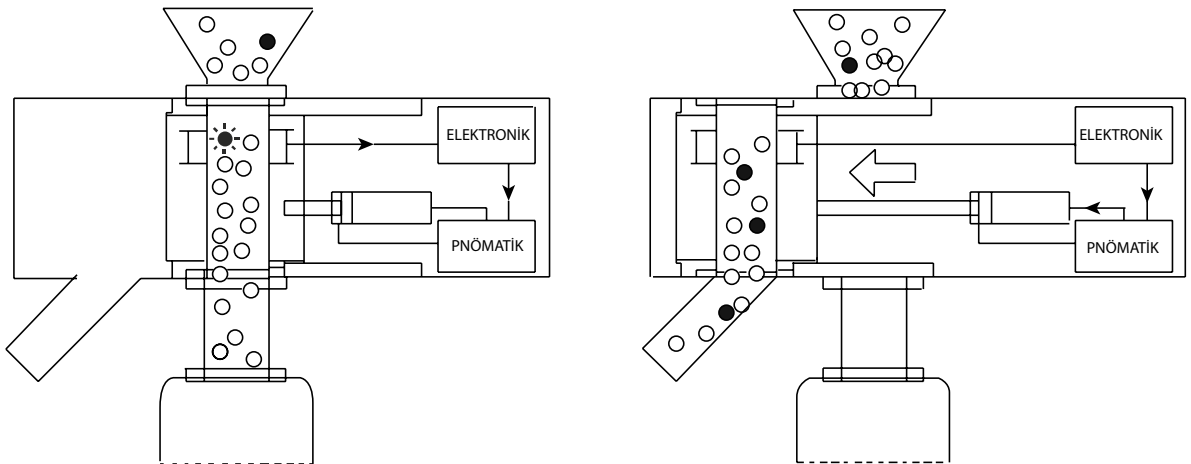



Metalmax HS Serisi Elektronik Metal Ayırıcılar

Çalışma prensibi serbest akış esasına dayanır.

Cihaz içerisinden malzeme kendi ağırlığıyla geçerken eğer metal içeriyorsa, bir miktar ham madde ile birlikte tokatlama yöntemiyle akış kısa bir süreliğine kesilir ve metal dışarı atılır.

Genelde merkezi uygulamalarda kullanılmaktadır.

Kırma makinesinden sonra üretim tesislerinde nihai ürün kontrolü gibi uygulamalarda tercih edilir.

HS serisi elektronik metal ayırma cihazları, çoğunlukla plastik endüstrisinde kullanılır.

Bu cihazlar, toz ve granüllerin metallerden arındırılmasıyla makinelerinizin güvenli bir şekilde çalışmasını sağlar. Ham maddenin üretime gireceği son noktada yüksek emniyet sağlayarak doğrudan üretim makinesinin beslenme noktasına monte edilebilirler.

HS serisi, proses içerisinde ham maddenin kendi ağırlığı ile serbest düşüş yaptığı yerlerde başarılı bir şekilde kullanılmaktadır.

Metal dedektörler tarafından algılanan metal, pnömomatik silindir tarafından tahliye bölgesinden dışarı atılır. Üretim makinelerine takılarak metal parçaların işlem sırasında karışmasını engeller hem makinelerin hem de mamullerin zarar görmesini önler.

Sağlam gövde yapısından dolayı mikserlerin, kurutucuların ve yükleme cihazlarının altına da kolayca monte edilebilir.

Standart HS elektronik metal ayırıcıları, maksimum ürün sıcaklığının 700°C olduğu baz alınarak üretilmiştir. Bunun yanında talebe göre mekanik iç yapı ve kabinin 1200°C'ye (isteğe bağlı olarak bu değer artırılabilir) dayanıklı, paslanmaz çelikten imal edilebilir.

ÖZELLİKLER

- Serbest akışlı ürünler için tasarlanmıştır.
- Parlak yüzeyli çelik kabin, alüminyumdan yapılmış mekanik iç yapı ve paslanmaz çelikten yapılmış tahliye kapağı mevcuttur.
- Metal parçalar, elektronik olarak tespit edilir.
- Makine ve aletlerin ekonomik olarak korunması sağlanır.
- Entegre edilmiş elektrik elektronik kontrol mevcuttur.
- Full-otomatik fonksiyona sahiptir.
- Üretimi Almanya'da gerçekleştirilen bu cihaz, sağlam gövde yapısı sayesinde uzun ömürlü kullanım sunar ve neredeyse hiç bakım gerektirmez.
- Sade tasarımı sayesinde kolayca monte edilir.

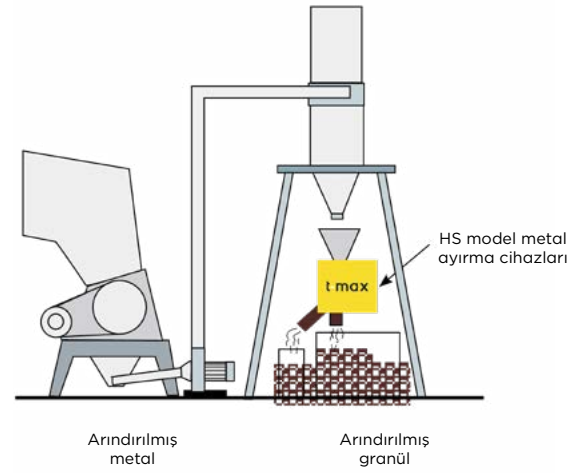
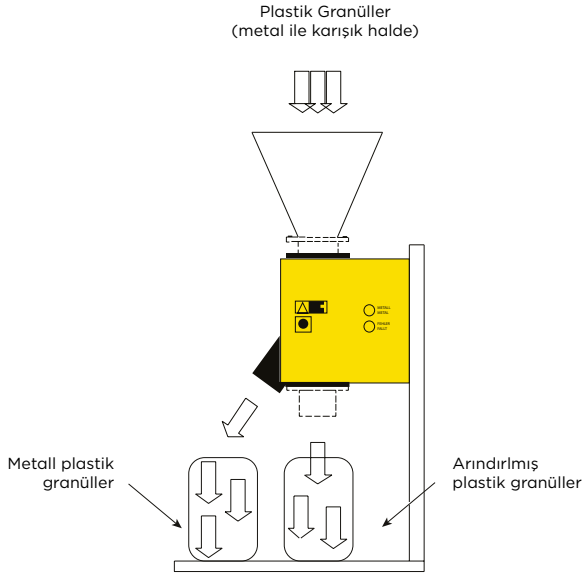

Model	HS 9050	HS 9070	HS 9100	HS 9150	HS 9200
Besleme Girişi (mm)	50	70	100	150	200
Akış Kapasitesi (max. Kg/h)	1900	5000	8000	16000	20000
Hassasiyet (mm²)*	0.5	0.7	1	1.5	2
A (mm)	380	380	380	380	380
B (mm)	300	380	380	600	600
C (mm)	155	210	210	350	350
O (mm)	255	205	205	145	145
P (mm)	350	350	350	350	350

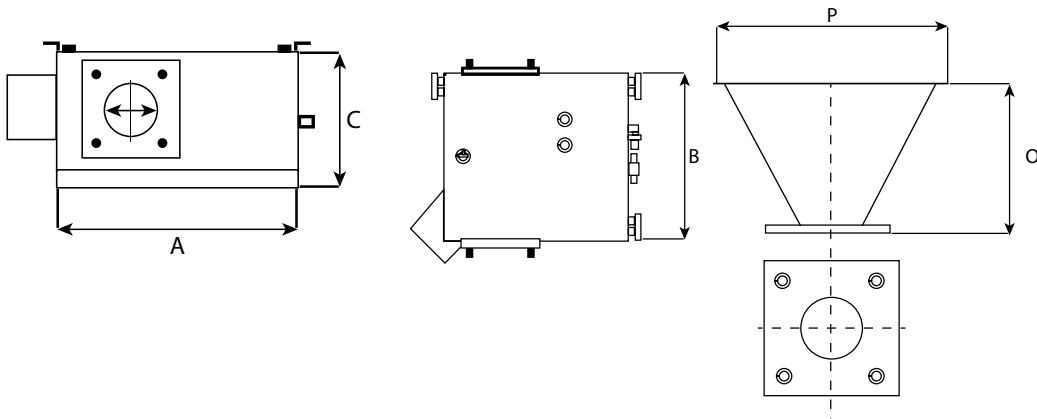



Metalmax

PSS Serisi Elektronik Metal Ayırıcılar

ÖZELLİKLER

- Çok yönlü uygulama alanı.
- Sıvı veya kimyasala gerek kalmadan kuru ayırma işlemi sağlar.
- Parlak yüzeyli çelik kabin, alüminyumdan yapılmış mekanik iç yapı ve paslanmaz çelikten yapılmış tahliye kapağı mevcuttur.
- Metal parçalar, elektronik olarak tespit edilir.
- Makine ve aletlerin ekonomik olarak korunması sağlanır.
- Entegre edilmiş elektrik elektronik kontrol mevcuttur.
- Full-otomatik fonksiyona sahiptir.
- Üretimi Almanya'da gerçekleştirilen bu cihaz, sağlam gövde yapısı sayesinde uzun ömürlü kullanım sunar ve neredeyse hiç bakım gerektirmez.
- Sade tasarımı sayesinde kolayca monte edilir.

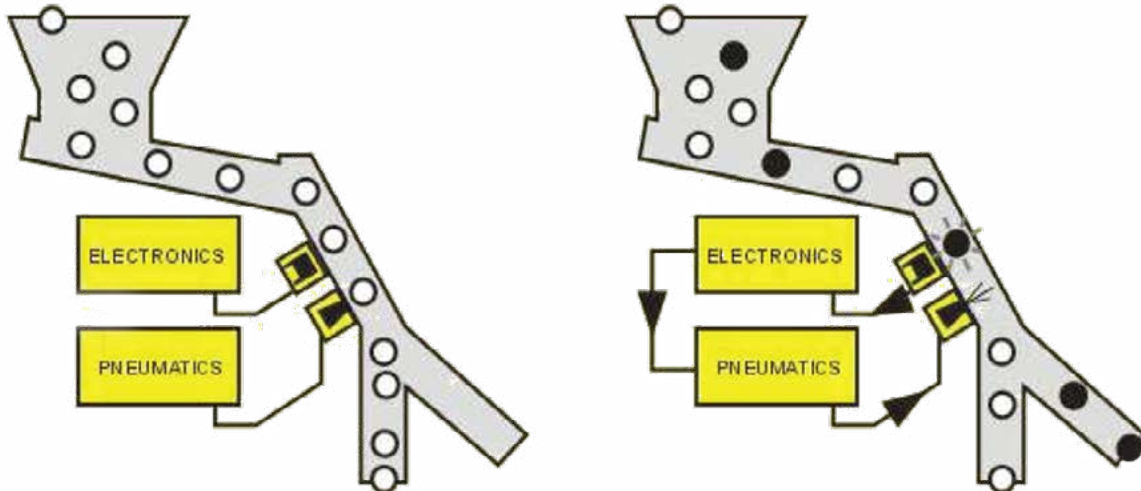



Metalmax

FFS Serisi Elektronik Metal Ayırıcılar

Malzemeler kendi ağırlıkları ile cihazdan geçerken, içlerinde metal bulunması durumunda, cihaz metal partiküllerini tanıyarak ham maddeden ayırır.

Metal kirlenmeleri nedeniyle oluşabilecek hasarların önlenmesi için makine ve ekipmanları korur.

Eğer mevcutta yükleme sistemi var ise ona adapte edilir.

Dikey veya yatay tercihi, sipariş anında özellikle belirtilmelidir.

Ayrıca adapte edileceği yerin detaylarına da ihtiyaç duyulmaktadır.

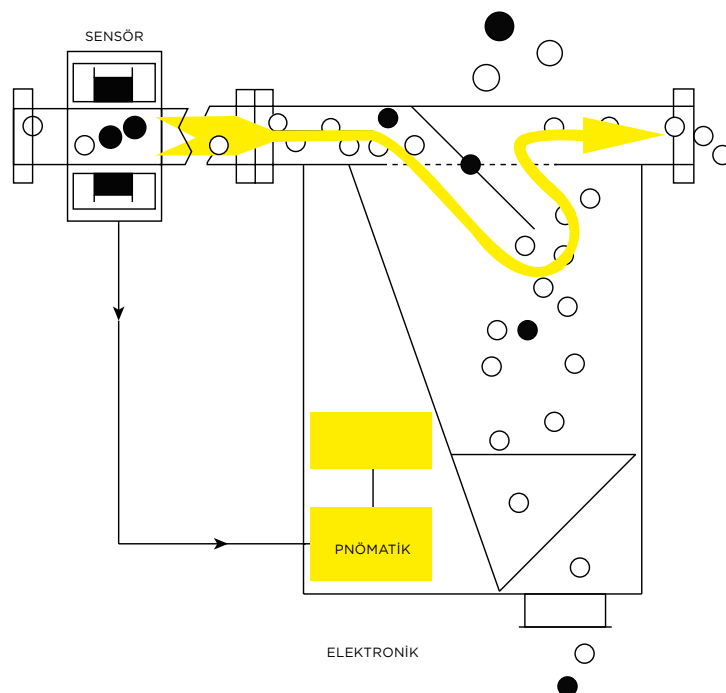

ÖZELLİKLER

- Sürekli veya aralıklı çalışan sistemler için uygundur.
- Maksimum performans sağlar.
- Teknolojisi kanıtlanmıştır.
- Metal parçalar, elektronik olarak tespit edilir.
- Makine ve aletlerin ekonomik açıdan korunmasını sağlar.
- Bu cihaz Almanya'da üretilmiştir.
- Dayanıklı ve sağlam gövde yapısı sayesinde neredeyse hiç bakım gerektirmez.
- Uzun ömürlü kullanım sağlar.
- Kolay montaj imkanı sağlayan sade bir tasarıma sahiptir.

Model	Giriş Çapı	Kapasite	Hassasitet
FFS	Ø50 mm	1.900 kg/h	0,5 mm
FFS	Ø60 mm	5.000 kg/h	0,7 mm
FFS	Ø100 mm	8.000 kg/h	1,0 mm

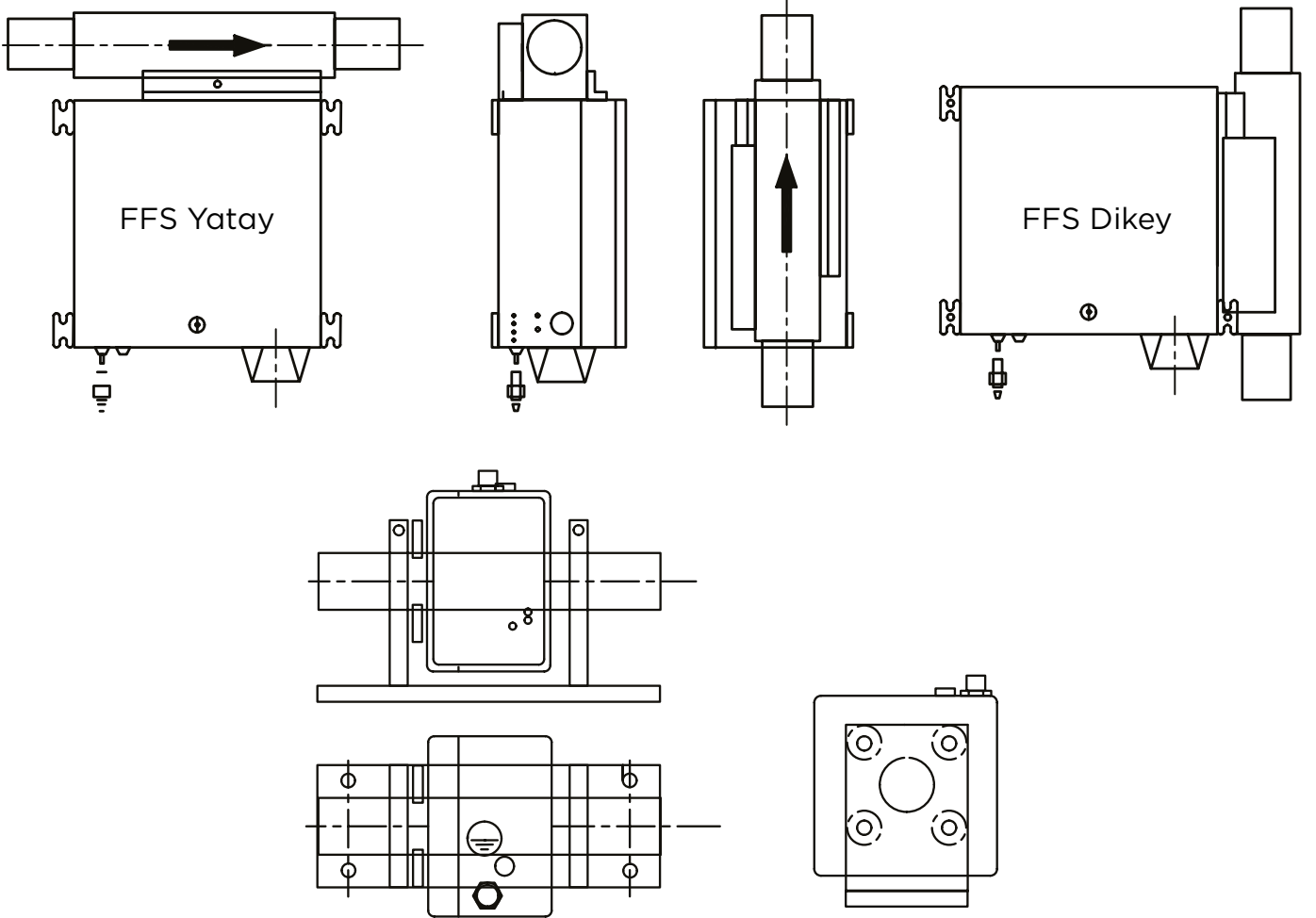



Metalmax

KWS Model Elektrostatik Ayırıştırma Makinesi

Elektrik ileten ve iletmeyen (metal/plastik vb.) malzemeleri ayırmak için tam otomatik bir ayırıştırma sistemi bulunmaktadır.



Metalmax

EKS Model Elektrostatik Ayırıştırma Makinesi

Plastik - plastik karışımlarını tam otomatik olarak ayırmak için bir ayırıştırma sistemi kullanılır. Bu teknoloji, farklı özelliklere sahip plastik malzemeleri birbirinden tam olarak ayırarak geri dönüşüm işlemi için uygun hale getirir.

KWS ve EKS model elektrostatik ayırıştırma makineleri için lütfen bizi arayınız.



tepro

**TEPRO MAKİNA VE OTOMASYON
SİSTEMLERİ SAN. TİC. A.Ş.**

İnönü Mah. Gebze Güzeller OSB,
Nursultan Nazarbayev SK. No:14,
41400 Gebze/Kocaeli

 +90 (216) 709 26 00

 info@t-max.com.tr

 t-max.com.tr

t-max bir **Tepro** markasıdır.